

# Little Big Band

Directeur : Frédéric Letté  
Rue des Moulins 15  
2000 Neuchâtel  
+4132 710 01 31  
+4177 448 70 43  
lbb@lettemusic.com

## Plan de scène & fiche technique :

**Valable uniquement pour les scènes sonorisées.** Le Little Big Band peut se produire avec sa propre petite sonorisation dans les lieux adéquats, à condition d'avoir du courant électrique.

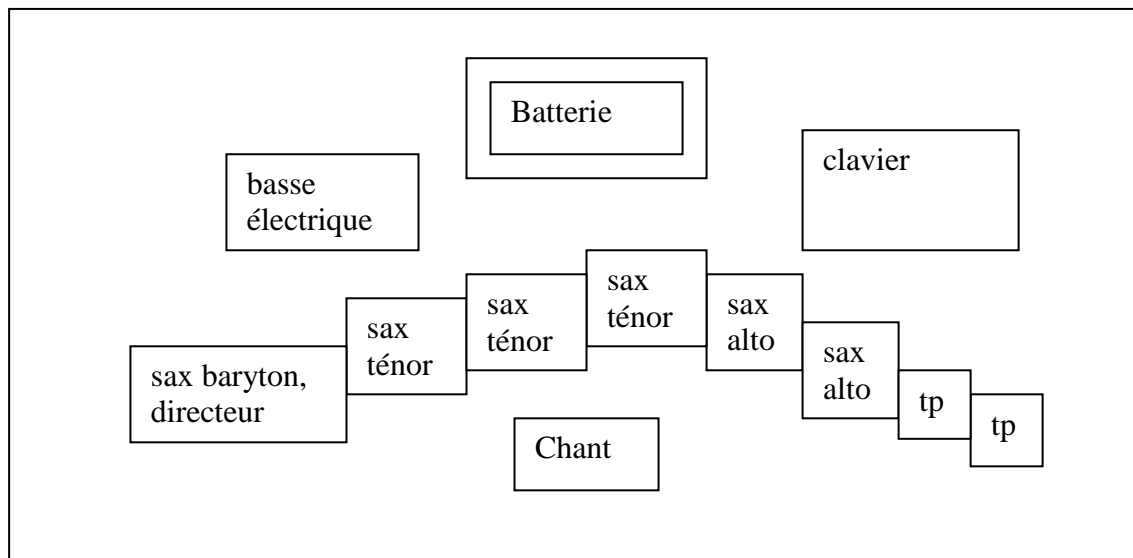

Batterie jazz : au minimum : 1 overhead, 1 micro cc-hh, 1 micro grosse caisse

Clavier : au minimum : 1 DI, de préférence 2

Basse : 1 DI ou un ampli basse (+micro) s'il y en a un sur place

Vents : au minimum : 1 micro pour 2 tp, 1 micro pour 2 sax altos, 1 micro pour 3 sax ténors, 1 micro pour sax baryton, 1 micro pour le chant. Idéalement : 1 micro par instrument.

Retours : le plus possible, bien répartis...

### Important :

-si vous avez un backline (batterie, amplis...) merci de nous le signaler.

- si vous avez assez de canaux et de micros, nous pouvons amener 3 micros clip pour les souffleurs. Dans ce cas, il faut sonoriser chaque souffleur, soit :

Section rythmique : voir plus haut

Tp 1 : 1 DI pour le micro clip

Tp 2 : 1 micro

Sax alto 1: 1 micro

Sax alto 2: 1 micro

Sax ténor 1 : 1micro

Sax ténor 2 : 1micro

Sax ténor 3 : 1 DI pour le micro clip

Sax baryton: 1 DI pour le micro clip

Chant : 1 micro voix